

設置図

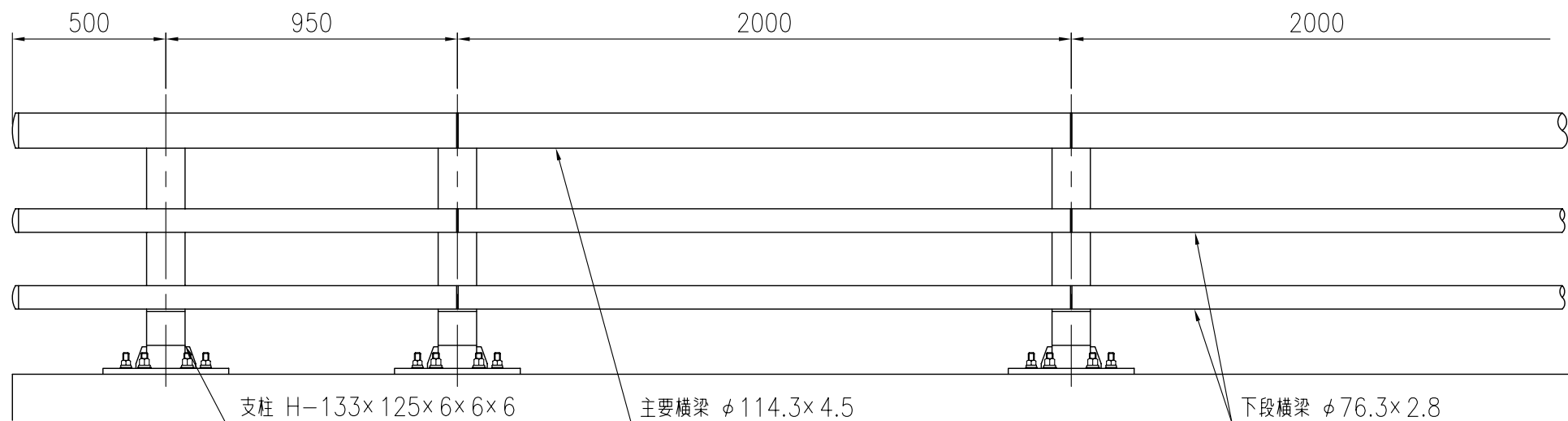

品 種	橋梁用ビーム型防護柵(丸ビーム)
タイプ	B種ビューレイルマックス
品 番	GX-B-3085F-FW
図面番号	KKSH01172

支柱図

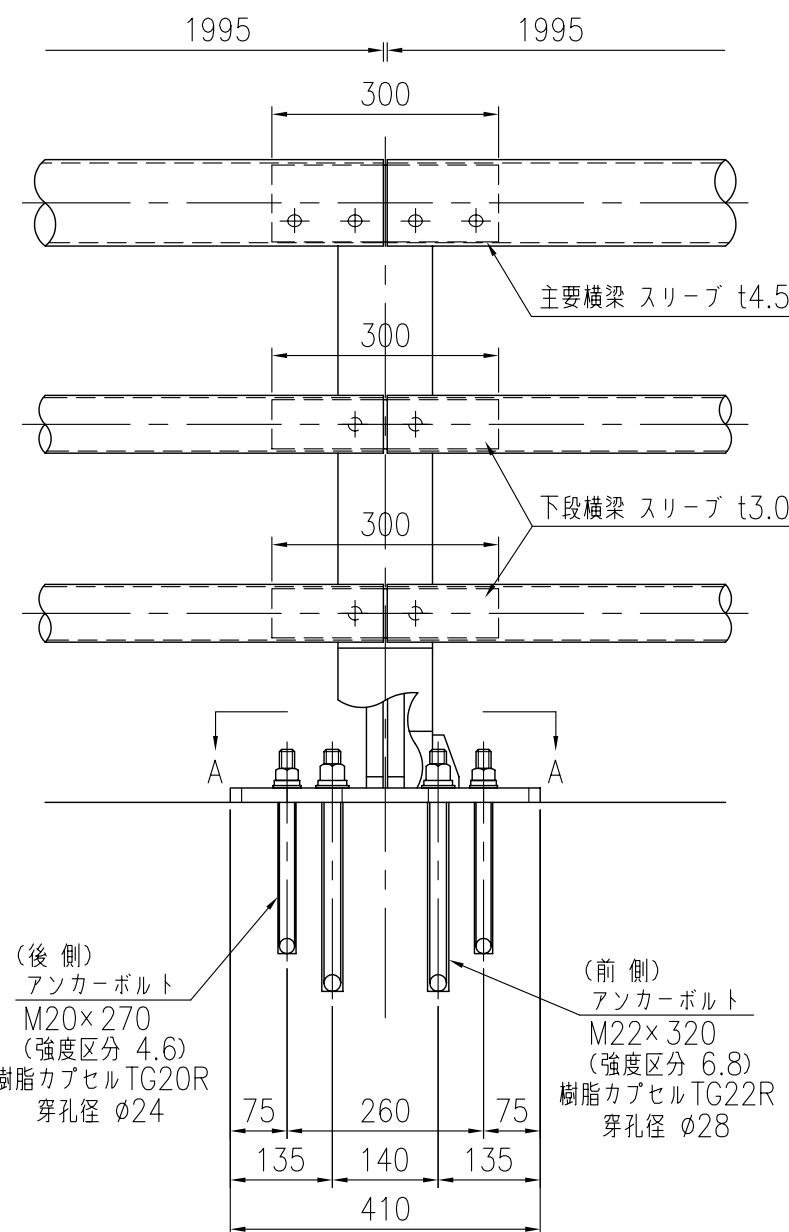
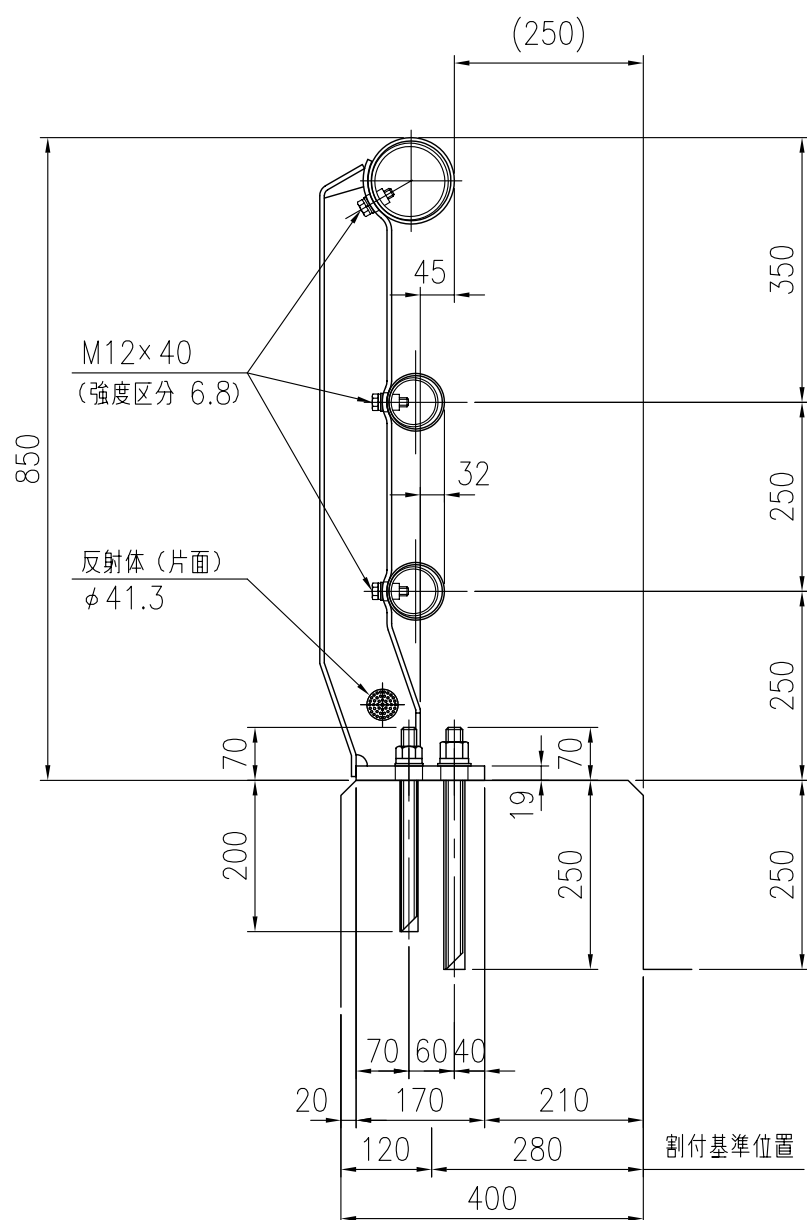

部材数量表 GX-B-3085F-FW

品名	寸法(mm)	単位	数量	単位質量(kg/単位)	質量(kg)	材質
支 柱	H-133×125×6.0×6.0×6.0	本	11	19.22	211.42	SS400
主 要 横 梁	φ114.3×4.5	m	20.500	12.19	249.80	STK400
下 段 横 梁	φ76.3×2.8	m	41.000	5.08	208.28	STK400
主要横梁スリーブ	φ101.6×4.5×300	個	10	3.21	32.13	STK400
下段横梁スリーブ	φ65.0×3.0×300	個	20	1.44	28.80	STK400
取付ボルト	M12×40	セット	80	0.06	4.80	強度区分 6.8
T型ボルト	M12	セット	6	0.07	0.42	強度区分 4.6
アンカーボルト	M22×320	セット	22	1.06	23.32	強度区分 6.8
アンカーボルト	M20×270	セット	22	0.64	14.08	強度区分 4.6
樹脂カプセル	TG22R	本	22	-	-	-
樹脂カプセル	TG20R	本	22	-	-	-
(20.500 m当り)				合計質量	773.05 kg	

