

S=1/25

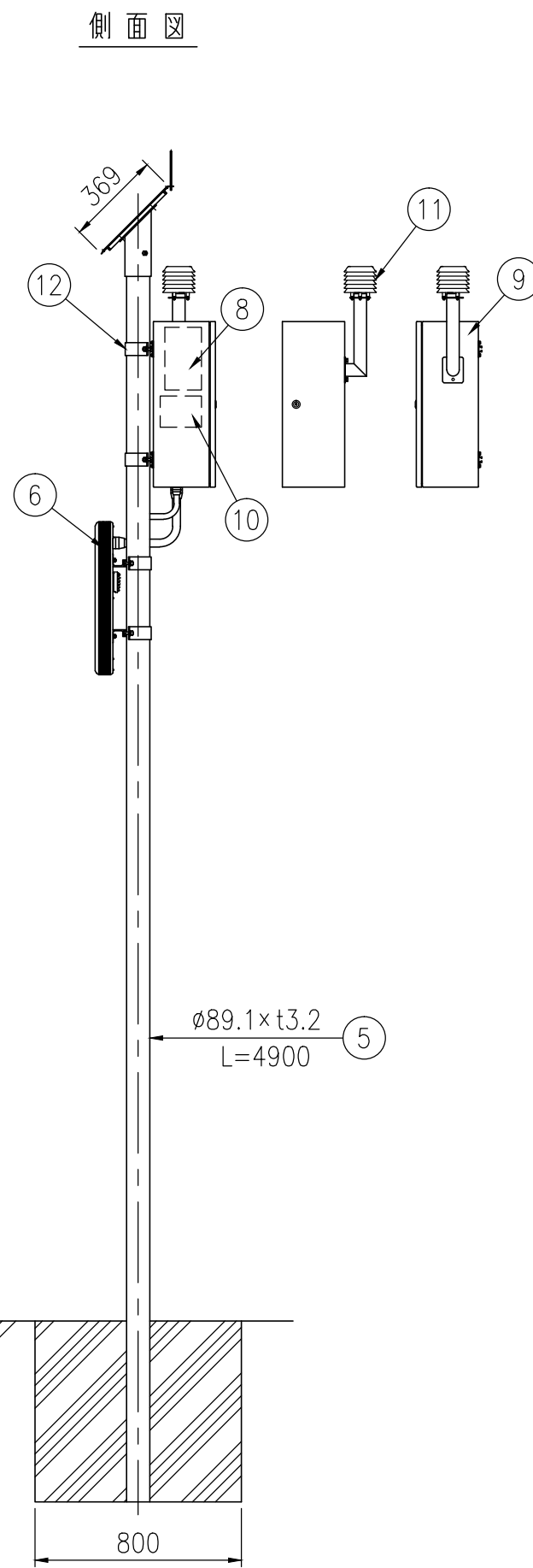

オプトマーカーV 中型温度表示板 OM5T-M-S				
部番	部品名	数量	材質	摘要
1	防鳥針	3	ステンレス	φ5×150
2	太陽電池	1	シリコンソーラー	—
3	発光体	—	—	LED赤橙色発光
4	反射シート	—	封入レンズ型反射シート	黄色
5	支柱	1	STK400+亜鉛めっき	静電粉体塗装,茶色
6	枠体	1	アルミニウム合金	陽極酸化皮膜
7	前面板	1	ポリカーボネート樹脂	橙色
8	コントローラ	1	—	—
9	制御ボックス	1	高耐食溶融めっき鋼板	静電粉体塗装,茶色
10	蓄電池	1	鉛蓄電池	—
11	温度センサー	1	白金測温抵抗体	気象庁検定品
12	取付金具	4	アルミニウム合金	アクリル焼付塗装,茶色

電気特性	
太陽電池	17.3V-0.75A
蓄電池	12V-24AH
発光体	発光ダイオード (赤橙色)
点消灯	昼間-点滅、夜間-点灯
点滅	33・38・43・50・60回/分より選択 (出荷時設定: 38回/分)

図面番号	KTAH18010
------	-----------

・太陽電池は南向きに設置して下さい。